

# JBL

# Temp Set

## Unit L-U-W 35-70

- DE** Leuchten-Set \* für Halogen-Metalldampf Lampen in Terrarien
- UK** Control Gear and Bulb Holder \* for Halogen metal halide lamps in terrariums
- FR** Kit d'éclairage \* pour Lampes à halogène à vapeur métallique de terrariums

\* Leuchten-Set enthält:  
 - Leuchtmittel (nicht enthalten)  
 - Glass- und Metallhalter

13 618 78 000 V01



- DE UK FR NL
- IT DK ES PT
- SE CZ PL RU

- DE** Mit 3-fach Sicherheitsabschaltung
- UK** With triple safety shut off
- FR** Avec coupe-circuit triple sécurité



# Jungle & Desert

made in Germany



- DE
- UK
- FR
- NL
- IT
- DK
- ES
- PT
- SE
- CZ
- PL
- RU

# Temp Set Temp Set

Unit LU-W 35

Unit LU-W 70

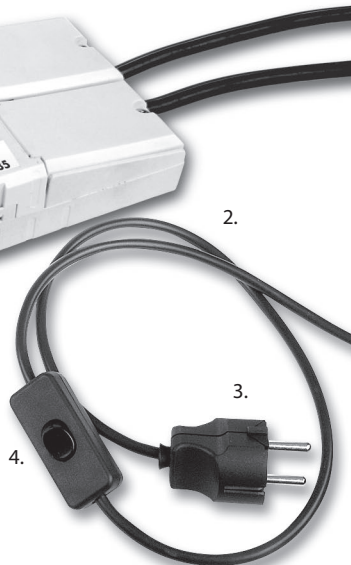
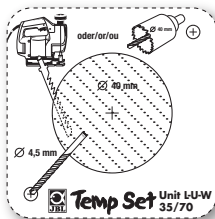
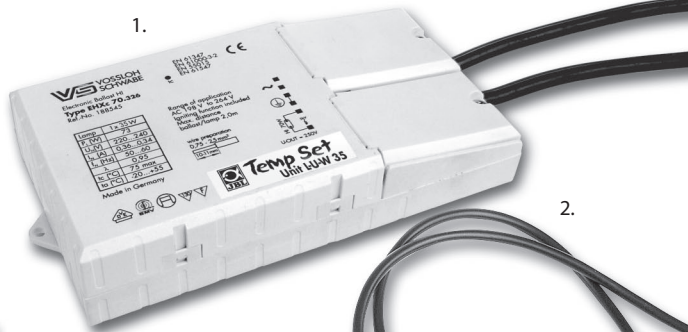

10.

Temp Set Unit LU-W 35/70

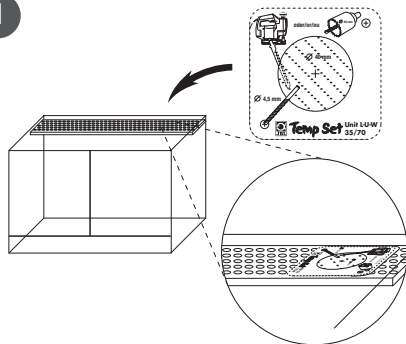
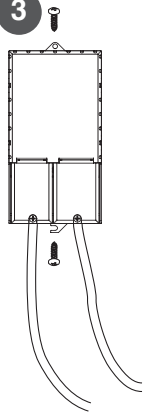
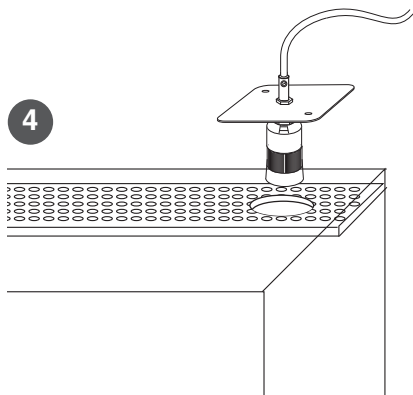
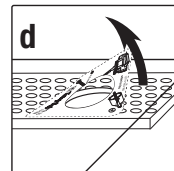
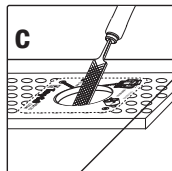
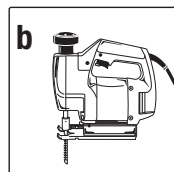
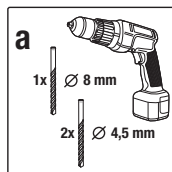
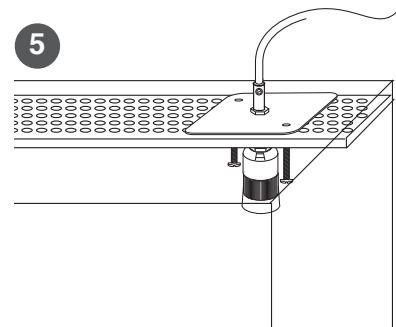
**1****3****4****2****5**

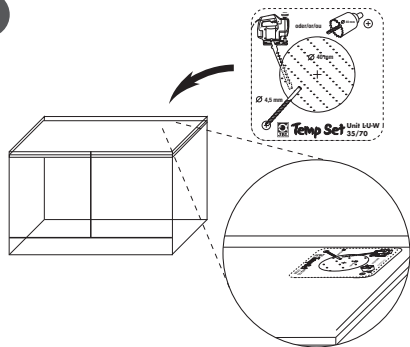
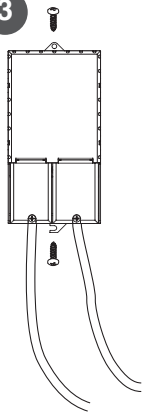
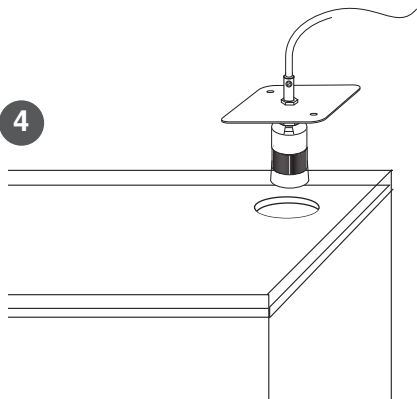
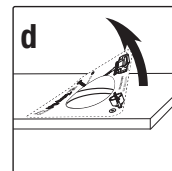
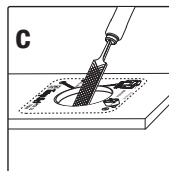
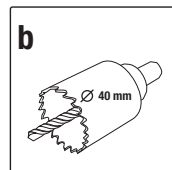
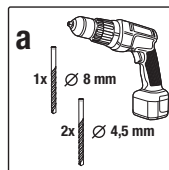
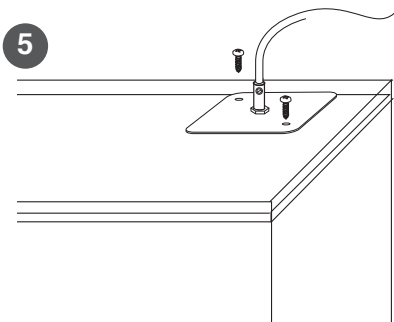
**1****3****4****2****5**

# JBL TempSet Unit L-U-W Leuchten-Set für Halogen-Metaldampflampen in Terrarien\*

\*) Leuchtmittel nicht enthalten.

- Fertig vormontiertes Leuchtenset zum sicheren Betrieb von **JBL Reptil Desert L-U-W Light** und **JBL Reptil Jungle L-U-W Light** sowie anderen Halogen-Metaldampflampen (HID) in Terrarien.
- Mit elektronischem Qualitätsvorschaltgerät „made in Germany“
- Leitung zwischen Vorschaltgerät und Lampenfassung in zugelassener hochspannungsfester Ausführung, geeignet für die bei Metaldampflampen (HID) erforderliche, hohe Zündspannung.
- Zuleitung zum Vorschaltgerät in dreiadriger Ausführung mit Schutzleiter und vormontiertem Schalter.
- Mikroprozessorgesteuerte Sicherheitsabschaltung nach weniger als 20 Minuten bei nicht zündenden Metaldampflampen.
- End of life Abschaltautomatik bei defekten Metaldampflampen.
- Überhitzungsabschaltung des Vorschaltgerätes.
- Ausschließlich geeignet zum Betrieb von Metaldampf-Strahlern mit 35 W bzw. 70 W Leistung, z. B. JBL Reptil Desert L-U-W Light 35 W (70 W) und JBL Reptil Jungle L-U-W Light 35 W (70 W).

230 V, 50 Hz, E27, für Metaldampf-Strahler 35 W bzw. 70 W

DE

UK

FR

NL

IT

DK

ES

PT

SE

CZ

PL

RU

### Teile und Bezeichnung:

1. Vorschaltgerät Marke VS
2. 1,5 m Netzzuleitung zu Vorschaltgerät, 3-adrig
3. EU Schutzkontaktstecker
4. Schalter
5. Spezialfassung E27, temperaturfest bis 270 °C, zugelassen und geprüft für 5 kV Zündspannung
6. 1 m Spezialzündleitung aus Teflon zugelassen für 5 kV Zündspannung zwischen Vorschaltgerät und Fassung.
7. Gewinderohr
8. Abdeckplatte mit 2 Schrauben M 4 x 20
9. Zugentlastung
10. Bohr- und Sägeschablone

### Montagehinweise:

Zur Montage erforderlich:

Bei Montage in Lüftungsgitter aus Metall: Bohrmaschine oder Akku-Bohrschrauber mit HSS-Bohrer 4,5 und 8 mm, Stichsäge mit Metall-Sägeblatt, Schraubendreher, Feile für Metall.

Bei Montage in Holzplatten: Bohrmaschine mit Lochsäge 40 mm, Schraubendreher, Feile für Holz oder Schleifpapier für Holz. Der nachfolgend beschriebene Montagevorgang kann bei genauer Befolgung der Anweisungen von jedermann ausgeführt werden. Es ist keine Elektrofachkraft erforderlich:

1. Kleben Sie die beiliegende, selbstklebende Bohr- und Sägeschablone (10) an der für das **TempSet** vorgesehenen Stelle von außen auf das obere Lüftungsgitter oder die obere Holzplatte des Terrariums.
2. Bringen Sie den runden Ausschnitt (40 mm) und die Löcher für die Befestigungsschrauben entsprechend den Vorgaben auf der Schablone an. Entgraten Sie die Kanten mit einer Feile bzw. Schleifpapier und entfernen die Schablone. Bei Anbringung in einer Holzplatte bohren Sie nur den 40 mm Ausschnitt mit der Lochsäge. Die kleinen Löcher für die Befestigungsschrauben brauchen Sie nicht zu bohren.
3. Befestigen Sie das Vorschaltgerät (1) mit zwei Schrauben auf einem nicht brennbaren und stabilen Untergrund in der Nähe des nach Punkt 2 angebrachten Ausschnitts. Achten Sie auf ausreichende Nähe zum Ausschnitt, so dass später die Spezialzündleitung (6) weder geknickt noch Zug ausgesetzt wird.

4. Führen Sie die Spezialfassung (5) von außen nach innen durch den großen Ausschnitt (40 mm). Befestigen Sie die Abdeckplatte (8) wie folgt:  
Bei Anbringung im Lüftungsgitter aus Metall: Schrauben Sie die beiden mitgelieferten Schrauben von innen durch die vorgebohrten Löcher im Lüftungsgitter in die Gewinde der Abdeckplatte und ziehen Sie sie fest.  
Bei Anbringung in einer Holzplatte: Schrauben Sie zwei passende, selbstschneidende Holzschrauben von außen durch die beiden kleinen Löcher der Abdeckplatte.
5. Schrauben Sie einen Metaldampf-Strahler wie z. B. **JBL ReptilDesert L-U-W Light** oder **JBL ReptilJungle L-U-W Light** in die Fassung (5). Vergewissern Sie sich, dass Metaldampflampe und JBL TempSet Unit L-U-W die gleiche Wattstärke haben.
6. Verbinden Sie nun die Netzzuleitung (2) mit dem Stromnetz und schalten Sie nach Bedarf die Leuchte am Schalter (4) ein. Alternativ kann auch eine handelsübliche Schaltuhr verwendet werden. Der Schalter muss dabei permanent in Position „Ein“ bleiben.

Bitte beachten Sie, dass Metaldampflampen nach Einschalten eine gewisse Zeit bis zur vollen Helligkeit benötigen. Beim Zündvorgang kann der Strahler etwas flackern. Nach Unterbrechung und wieder Einschalten der Stromzufuhr startet der Metaldampf-Strahler erst nach einer gewissen Abkühlzeit wieder neu.

### **Wichtiger Hinweis:**

Eine von der oben beschriebenen Vorgehensweise abweichende Montage, die ein Lösen elektrischer Verbindungen erfordert, darf nur von **geschultem Fachpersonal** durchgeführt werden! Bei unsachgemäß durchgeführten elektrischen Verbindungen besteht Verletzungsgefahr durch elektrischen Schlag und Brandgefahr! Das Anbringen von Schnelltrennverbindungen in der Spezialzündleitung (6) ist nicht gestattet!

### **Sicherheitshinweise:**

- Vergewissern Sie sich, dass die auf dem Typenschild angegebene Betriebsspannung mit der Netzspannung übereinstimmt.
- Zum Lampenwechsel immer zuerst Netzstecker ziehen und Lampe sowie Fassung erkalten lassen. Neue Lampe einschrauben und danach wieder mit dem Stromnetz verbinden.

- Beim Ein- und Ausschrauben der Lampe ist immer mit einer Hand die Fassung festzuhalten um so das Kabel gegen Verdrehen zu sichern.
- Ein TempSet Unit L-U-W mit beschädigter Netz-Zuleitung (2) oder beschädigter Spezialzündleitung (6) darf nicht in Betrieb genommen werden.
- Beschädigte Zuleitungen oder Spezialzündleitungen dürfen nicht durch handelsübliche Leitungen ersetzt werden. Im Falle einer beschädigten Leitung wenden Sie sich an den Hersteller.
- Die Lampenfassung ist eine Spezialfassung und darf nicht durch handelsübliche Fassungen ersetzt werden. Im Falle einer beschädigten Fassung wenden Sie sich an den Hersteller.
- Das Vorschaltgerät dieses JBL TempSet Unit L-U-W kann nicht zerlegt oder repariert werden. Bei Beschädigung muss es entsorgt werden.
- Das Gerät darf nur in Innenräumen betrieben werden.
- Das Gerät darf für keine anderen als in dieser Gebrauchsinformation genannte Zwecke verwendet werden.
- Kinder sollten beaufsichtigt werden, um sicher zu stellen, dass sie nicht mit dem Gerät spielen.
- Dieses Gerät ist nicht dafür bestimmt, durch Personen (einschließlich Kinder) mit eingeschränkten physischen, sensorischen oder geistigen Fähigkeiten oder mangels Erfahrung und/oder mangels Wissen benutzt zu werden, es sei denn, sie werden durch eine für ihre Sicherheit zuständige Person beaufsichtigt oder erhielten von ihr Anweisungen, wie das Gerät zu benutzen ist.
- JBL TempSet Unit L-U-W sowie Metaldampf-Strahler niemals mit Wasser besprühen.
- Darf nicht für Aquarien verwendet werden.
- Eine von der oben beschriebenen Vorgehensweise abweichende Montage, die ein Lösen elektrischer Verbindungen erfordert, darf nur von **geschultem Fachpersonal** durchgeführt werden! Bei unsachgemäß durchgeführten elektrischen Verbindungen besteht Verletzungsgefahr durch elektrischen Schlag und Brandgefahr! Das Anbringen von Schnelltrennverbindungen in der Spezialzündleitung (6) ist nicht gestattet!

**JBL GmbH & Co. KG**

D-67141 Neuhofen

Germany



## JBL TempSet Unit L-U-W Lamp Kit \* for metal halide lamps lights in terrariums

\*) Light bulbs not included.

- Ready-to-use pre-assembled lamp kit for reliable and safe operation of **JBL Reptil Desert L-U-W Light** and **JBL Reptil Jungle L-U-W Light**, as well as other metal halide lights (HID), in terrariums.
- With a “made in Germany” quality electronic ballast
- A cord between the control gear and the lamp socket with an approved high-voltage resistant construction, suited for the high ignition voltage required for metal halide HID lights.
- Three-core (with a protective conductor) lead to the ballast and a preassembled switch.
- Microprocessor-controlled safety shut off after less than 20 minutes if the metal halide lamp doesn't ignite.
- End-of-life automatic shut off if the metal halide lamp is defective.
- Automatic shut off of the electronic control gear in case of overheating.
- May only be used to operate 35 W or 70 W metal halide lights e.g. JBL Reptil Desert L-U-W Light 35 W (70 W) and JBL Reptil Jungle L-U-W Light 35 W (70 W).

230 V, 50 Hz, E27, for 35 W or 70 W metal halide HID lights

DE

UK

FR

NL

IT

DK

ES

PT

SE

CZ

PL

RU

### Parts and names:

1. VS brand control gear
2. 1.5 m mains lead to the control gear, 3-core
3. EU Schuko plug
4. Switch
5. A special E27 socket, temperature resistant up to 270 °C, certified and tested for 5 kV ignition voltage
6. 1 m special Teflon ignition cable approved for 5 kV ignition voltage between the control gear and the socket.
7. Threaded tube
8. Cover panel with 2 M 4 x 20 screws
9. Strain relief
10. Drilling and sawing template

### Mounting instructions:

What you will need:

When mounting on a metal air screen: A power drill or a rechargeable screw drill with 4.5 and 8 mm HSS drill bits, a jig saw with a metal saw blade, screwdriver, file for metal.

When mounting on a wooden panel: A power drill with a 40 mm hole saw, screwdriver and file or sandpaper for wood.

The mounting procedure described in the following can be performed by anyone if the instructions are followed accurately. You do not need to be a specialist:

1. Stick the enclosed self-adhesive drilling and sawing template (10) onto the upper air screen or the upper wooden panel of the terrarium from the outside in the spot where the **TempSet** is to be mounted.
2. Produce the round cut-out (40 mm) and the holes for the mounting screws in accordance with the instructions on the template. Deburr the edges with a file or sandpaper and remove the template. When mounting on a wooden panel, drill a cut-out of only 40 mm with the hole saw. You do not need to drill the small holes for the mounting screws.
3. Use two screws to mount the control gear (1) on a non-flammable and stable base near the cut-out produced according to Point 2. Make sure it is close enough to the cut-out so that the special ignition cable (6) will not be kinked or pulled.

4. Insert the special socket (5) through the large cut-out (40 mm) from the outside to the inside. Mount the cover panel (8) as follows:  
When mounting on a metal air screen: Screw the two screws supplied with the kit through the predrilled holes in the air screen into the thread of the cover panel from the inside and tighten them.  
When mounting on a wooden panel: Screw two self-cutting wood screws of a fitting size through the two small holes of the cover panel from the outside.
5. Screw a metal halide light e.g. **JBL ReptilDesert L-U-W Light** or **JBL ReptilJungle L-U-W Light** into the socket (5), making sure that the metal halide spotlight and the JBL TempSet Unit L-U-W kit have the same wattage.
6. Now, you can connect the mains lead (2) to the power supply and use the switch (4) to turn on the light as needed. A standard automatic timer can be used instead. In this case, the timer should always be set to "on".

Please note that it takes a while for a metal halide light (HID) to attain its full brightness after it is switched on. The metal halide light may flicker slightly when starting. After the power supply is cut and then restored, the metal halide light will only turn on again after a brief cooling-off period.

#### **Important information:**

Mounting deviating from the procedure described in the above and requiring disconnection of electrical connections may only be carried out by a **trained specialist!** Improper electrical connections may cause injury from electrical shock and pose a fire hazard! It is not permitted to add quick disconnections to the special ignition cable (6)!

#### **Safety precautions:**

- Make sure that the operating voltage indicated on the name-plate agrees with the mains voltage.
- Always disconnect the power plug and allow the socket to cool off first before changing bulbs. Screw in the new bulb and then reconnect the power plug.
- When screwing the bulb in and out, always make sure to hold the socket with one hand in order to prevent the cable from twisting.
- Do not operate a TempSet Unit L-U-W kit with a damaged mains lead (2) or a damaged special ignition cable (6).

- Damaged leads or special ignition cables may not be replaced by standard cables. Please contact the manufacturer in the event of a damaged cable.
- The light socket is a special socket and may not be replaced by a standard socket. Please contact the manufacturer in the event of a damaged socket.
- The control gear of this JBL TempSet Unit L-U-W kit cannot be disassembled or repaired. If damaged, it must be disposed of.
- The device may only be operated indoors.
- The device may not be used for any purpose besides the purpose indicated in the Instructions for Use.
- Children should be supervised in order to make sure that they do not play with the device.
- This appliance is not intended to be used by persons (including children) with reduced physical, sensory or mental capabilities or a lack of experience and/or know-how, unless they are supervised by or receive instructions in the use of the appliance from a person responsible for their safety.
- Never spray the JBL TempSet Unit L-U-W kit or the metal halide light with water.
- Do not use for aquariums.
- Mounting deviating from the procedure described in the above and requiring disconnection of electrical connections may only be carried out by a **trained specialist!** Improper electrical connections may cause injury from electrical shock and pose a fire hazard! It is not permitted to add quick disconnections to the special ignition cable (6)!

**JBL GmbH & Co. KG**

D-67141 Neuhofen

Germany

\*) Lampes non incluses

- Kit d'**éclairage** pré-monté, prêt à l'emploi, permettant une utilisation en toute sécurité de **JBL Reptil Desert L-U-W Light** et **JBL Reptil Jungle L-U-W Light**, ainsi que d'autres spots aux halogénures métalliques destinés aux terrariums.
- Avec ballast électronique de haute qualité « made in Germany ».
- Le câble entre le ballast et la douille de la lampe est conçu pour résister à la haute tension. Il peut donc être utilisé avec les spots aux halogénures métalliques (HID) qui ont des tensions d'allumage élevées.
- L'alimentation du ballast est réalisée en trois brins (avec un fil de terre) et un interrupteur pré-monté.
- Coupure de circuit commandée par microprocesseur au bout de moins de 20 minutes pour les lampes à décharge qui ne s'allument pas.
- Dispositif de mise hors circuit Fin de vie automatique en cas de lampes à décharge défectueuses.
- Protection thermique du ballast
- Convient exclusivement pour l'utilisation de spots aux halogénures métalliques d'une puissance de 35 W ou 70 W comme JBL Reptil Desert L-U-W Light 35 W (70 W) et JBL Reptil Jungle L-U-W Light 35 W (70 W).

230 V, 50 Hz, E27, pour spots aux halogénures métalliques (HID) 35 W ou 70 W

DE

UK

FR

NL

IT

DK

ES

PT

SE

CZ

PL

RU

### Description des pièces :

1. Ballast de marque VS
2. Câble d'alimentation électrique du ballast, 3 brins, longueur 1,50 m
3. Fiche de prise de courant de sécurité, norme UE
4. interrupteur
5. Douille spéciale E27, résistant à une température de 270 °C, homologuée et testée pour une tension d'allumage de 5 kV
6. Câble spécial en Téflon de 1 m, entre le ballast et la douille, homologué pour une tension d'allumage de 5 kV.
7. Tube fileté
8. Plaque de protection avec 2 vis M 4 x 20
9. Décharge de traction
10. Schéma de découpe et de perçage

### Instructions de montage :

Matériel nécessaire pour le montage :

Pour montage sur grille de ventilation métallique : perceuse ou perceuse-visseuse sans fil avec forets HSS de 4,5 et 8 mm, scie sauteuse avec lame de scie à métaux, tournevis, lime à métaux.

Pour montage sur panneau de bois : Perceuse avec scie cloche 40 mm, tournevis, lime à bois ou papier abrasif pour bois. En suivant précisément les instructions, le montage décrit ci-dessous est à la portée de tous. L'aide d'un électricien n'est pas nécessaire. :

1. Coller l'autocollant du schéma de découpe et de perçage (10) à l'endroit prévu pour le montage du **TempSet** à l'extérieur de la grille supérieure de ventilation du terrarium ou du panneau de bois.
2. Réaliser les trous et l'ouverture ronde (40 mm) selon les indications du schéma. Ebarber les bords à l'aide de la lime ou du papier abrasif et retirer l'autocollant. En cas de fixation sur un panneau de bois, réaliser seulement la découpe ronde de 40 mm avec la scie. Il est inutile de percer les petits trous pour les vis de fixation.
3. Fixer le ballast (1) à l'aide de deux vis sur un support stable et non inflammable, non loin de la découpe réalisée au

point 2. Veiller à ce que le ballast soit à une distance correcte de la découpe afin d'éviter que le câble spécial (6) ne soit coudé ou en traction.

4. Introduire la douille spéciale (5) de l'extérieur vers l'intérieur à travers la découpe de 40 mm et fixer la plaque de protection (8) comme suit :  
Montage sur une grille de ventilation métallique : visser de l'intérieur dans les trous filetés de la plaque de protection les deux vis fournies, en les faisant passer dans les trous pré-percés de la grille de ventilation. Serrer les vis.  
Montage sur panneau de bois : visser de l'extérieur deux vis à bois auto-taraudeuses adaptées, au travers des deux petits trous de la plaque de protection.
5. Visser un spot aux halogénures métalliques, par exemple **JBL ReptilDesert L-U-W Light** ou **JBL ReptilJungle L-U-W Light** sur la douille (5). Vérifier que la lampe aux halogénures métalliques et le kit JBL TempSet Unit L-U-W ont la même puissance en watts.
6. Raccorder maintenant le câble électrique (2) au réseau et mettre en route l'éclairage à l'aide de l'interrupteur (4). On peut aussi utiliser une minuterie ; dans ce cas l'interrupteur doit rester sur la position « Marche ».

Ne pas oublier que les lampes aux halogénures métalliques, après l'allumage, ont besoin d'un certain temps avant d'atteindre leur pleine puissance. Au moment de l'allumage, la lumière du spot aux halogénures métalliques peut vaciller quelques instants. Après une coupure de courant, l'alimentation est rétablie, le spot aux halogénures métalliques doit d'abord refroidir quelques instants avant de pouvoir se rallumer.

#### **Remarque importante :**

Un montage différent de la méthode décrite ci-dessus, et qui entraîne un démontage des connexions électriques, ne peut être réalisé que par du **personnel spécialisé ayant la formation adéquate**. Des branchements électriques non conformes peuvent entraîner des blessures par choc électrique ou un risque d'incendie. La mise en œuvre de connexions à coupure rapide sur le câble spécial d'allumage (6) n'est pas autorisée.

## Consignes de sécurité :

- Assurez-vous que la tension d'utilisation indiquée sur l'étiquette de marquage du produit correspond effectivement à la tension de votre réseau.
- Toujours débrancher l'appareil et laisser refroidir la douille avant de changer la lampe. Visser d'abord la nouvelle lampe avant de rebrancher l'appareil.
- Toujours tenir la douille d'une main lorsqu'on visse ou dévisse la lampe afin d'éviter que le câble ne s'entortille.
- Ne pas utiliser le TempSet Unit L-U-W si le câble d'alimentation électrique (2) ou le câble spécial d'allumage (6) sont endommagés.
- Si le câble d'alimentation électrique ou le câble spécial d'allumage sont endommagés, ne pas les remplacer par des câbles du commerce. Adressez-vous dans ce cas au fabricant.
- La douille est une douille spéciale qui ne doit pas être remplacée par une douille du commerce. Adressez-vous dans ce cas au fabricant.
- Le ballast électronique du TempSet ne peut pas être démonté ou réparé. S'il est endommagé, il doit être jeté.
- L'appareil doit être utilisé exclusivement à l'intérieur.
- L'appareil ne doit pas être utilisé à d'autres fins que celles indiquées dans cette notice d'utilisation.
- Il faut veiller à ce que les enfants ne jouent pas avec l'appareil.
- Cet appareil n'est pas conçu pour être utilisé par des personnes dont les capacités physiques, mentales ou sensorielles sont limitées (y compris les enfants), ou qui ne possèderaient pas l'expérience ou les connaissances nécessaires, à moins que ces personnes ne se trouvent sous la surveillance d'une personne responsable de leur sécurité ou à moins d'avoir reçu de la part de cette personne des instructions relatives à l'usage de cet appareil.
- Protéger le TempSet Unit L-U-W ainsi que le spot aux halogénures métalliques contre les éclaboussures d'eau.
- Ne pas utiliser pour les aquariums.
- Un montage différent de la méthode décrite ci-dessus, et qui entraîne un démontage des connexions électriques, ne peut être réalisé que par du **personnel spécialisé ayant la formation adéquate**. Des branchements électriques non conformes peuvent entraîner des blessures par choc électrique ou un risque d'incendie. La mise en œuvre de connexions à coupure rapide sur le câble spécial d'allumage (6) n'est pas autorisée.

**JBL GmbH & Co. KG**

D-67141 Neuhofen  
Germany



\*) lampen zelf niet inbegrepen.

- Voorgemonteerde armatuurset voor het veilige gebruik van **JBL Reptil Desert L-U-W LIGHT**, **JBL Reptil Jungle L-U-W LIGHT** en andere halogeen metaaldamplampen (HID) in terraria.
- Inclusief kwalitatief hoogwaardig elektronisch voorschakelapparaat „made in Germany“
- Kabel tussen voorschakelapparaat en lampfitting in toegelaten, hoogspanningvaste uitvoering, geschikt voor de bij halogeen metaaldamplampen vereiste hoge ontsteekspanning.
- Voedingskabel naar het voorschakelapparaat in drie-aderige uitvoering (met aardgeleider) met voorgemonteerde schakelaar. Microprocessor gestuurde veiligheidsuitschakeling in minder dan 20 minuten bij het niet ontsteken van de metaaldamplamp.
- “End of life”-uitschakelautomatiek bij een defecte metaaldamplamp.
- Uitschakeling bij overhitting van het voorschakelapparaat.
- Uitsluitend geschikt voor gebruik van halogeen metaaldamplampen met 35 W of 70 W wattage, bijv. JBL Reptil Desert L-U-W LIGHT 35 W (70 W) en JBL Reptil Jungle L-U-W LIGHT 35 W (70 W).

230 V, 50 Hz, E27, voor halogen metaaldamplampen (HID) van 35 W of 70 W

### Onderdelen en benaming:

1. Voorschakelapparaat, merknaam VS
2. 1,5 m voedingskabel naar het voorschakelapparaat, 3-aderig
3. EU randaardestekker
4. Schakelaar
5. Speciale fitting E27, hittebestendig tot 270 °C, toegelaten en gekeurd voor ontsteekspanning van 5 kV
6. 1 m speciale ontsteekkabel van teflon goedgekeurd voor 5 kV ontsteekspanning tussen voorschakelapparaat en fitting.
7. Buis met draadeinde
8. Afdekplaat met 2 bouten M 4 x 20
9. Snoerontlasting
10. Boor- en zaagmal

### Montageaanwijzingen:

Benodigd gereedschap voor de montage:

Montage in ventilatierooster van metaal: boormachine of accu-boorschroevendraaier, 4,5 en 8 mm HSS boortjes, decoupeerzaag met een zaagblad voor metaal, schroevendraaier, vijl voor metaal.

Montage in houten plaat: boormachine met een 40 mm gatzaag, schroevendraaier, vijl voor hout of schuurpapier voor hout. Indien de onderstaande instructies nauwkeurig worden nagekomen, kan de montage door iedere leek worden uitgevoerd. Er is geen elektricien voor nodig:

1. Plak de bijgevoegde, zelfklevende boor- en zaagmal (10) op de voor de **TempSet** bestemde plaats aan de buitenkant van het bovenste ventilatierooster of op de houten afdekplaat van het terrarium.
2. Geef de ronde uitsparing (40 mm) en de gaten voor de bevestigingsschroeven aan volgens de aanduidingen op de mal. Vijl de kanten glad met een vijl of schuur ze glad met schuurpapier en verwijder de mal. Indien gebruik wordt gemaakt van een houten plaat, boor dan alleen de 40 mm uitsparing met de gatzaag. De kleine gaten voor de bevestigingsschroeven behoeven niet te worden voorgeboord.
3. Bevestig het voorschakelapparaat (1) met twee schroeven aan een niet brandbare, stabiele ondergrond in de nabijheid van de volgens punt 2 aangebrachte uitsparing. De afstand tot de uitsparing moet zodanig worden

gekozen dat de speciale ontsteekkabel (6) later niet wordt geknikt of aan trekspanning wordt blootgesteld.

4. Steek de speciale fitting (5) van buiten naar binnen door de grote uitsparing (40 mm). Bevestig de afdekplaat (8) als volgt:  
Montage in ventilatierooster van metaal: Schroef de twee meegeleverde schroeven van binnenuit door de voorgeboorde gaten in het ventilatierooster in de draadgaten van de afdekplaat en draai ze vast.  
Montage in houten plaat: Schroef twee passende zelftapperschroeven van buitenaf door de twee kleine gaten in de afdekplaat.
5. Draai een halogeen metaaldamplamp, bijv. een **JBL ReptilDesert L-U-W LIGHT** of **JBL ReptilJungle L-U-W LIGHT** in de fitting (5). Controleer of de halogeen metaaldampspot en de JBL TempSet Unit L-U-W hetzelfde wattage hebben.
6. Sluit de voedingskabel (2) nu aan op het lichtnet en zet de lamp, indien gewenst, door middel van de schakelaar (4) aan. Alternatief kunt u ook een in de handel verkrijgbare tijdschakelklok gebruiken. De schakelaar moet altijd in de stand "aan" staan.

Halogeen metaaldamplampen hebben enige tijd nodig om hun maximale lichtsterkte te bereiken. Tijdens de ontsteking kunnen halogeen metaaldamplampen licht flakkeren. Na afzetten en opnieuw aanzetten van de stroomtoevoer moeten halogeen metaaldamplampen eerst een poosje afkoelen, voordat ze weer beginnen te branden.

### **Belangrijk:**

Als van de boven beschreven montagevoorschriften in zover wordt afgeweken dat elektrische aansluitingen losgemaakt moeten worden, mag dit alleen door een **hier toe opgeleide vakman of -vrouw** worden gedaan! Ondeskundig aangelegde elektrische verbindingen veroorzaken ongevallen als gevolg van een elektrische schok of brandgevaar! Aanbrengen van snel verbrekende aansluitingen in de speciale ontsteekkabel (6) is niet toegestaan!

### **Veiligheidsvoorschriften:**

- Controleer of de op het typeplaatje vermelde werkspanning overeenkomt met de spanning van het lichtnet.
- Voordat u een lamp vervangt altijd eerst de stekker uit het stopcontact halen en de lamp en de fitting laten

afkoelen. De nieuwe lamp erin draaien en daarna de lamp aansluiten op het lichtnet. Bij het vast- en losdraaien van de lamp altijd met de andere hand de kabel vasthouden om te voorkomen dat de kabel wordt verdraaid.

- Een TempSet Unit L-U-W waarvan de voedingskabel (2) of de speciale ontsteekkabel (6) is beschadigd, mag niet in werking worden gesteld.
- Beschadigde voedingskabels of speciale ontsteekkabels mogen niet door gebruikelijke kabels worden vervangen. Neem contact op met de fabrikant indien een van de kabels beschadigd is.
- De lampenfitting is een bijzonder type fitting die niet door een gebruikelijke fitting mag worden vervangen. Neem contact op met de fabrikant indien de fitting beschadigd is.
- Het voorschakelapparaat van de TempSet kan niet worden gedemonteerd of gerepareerd. Indien beschadigd, moet het als afval worden verwijderd.
- Het apparaat is uitsluitend geschikt voor gebruik binnenshuis.
- Het apparaat mag voor geen andere doeleinden worden gebruikt dan voor de in deze gebruiksinformatie genoemde doelen.
- Houd toezicht op kinderen om er zeker van te zijn dat ze niet met het apparaat spelen.
- Dit apparaat is niet geschikt om door personen (inclusief kinderen) met een lichamelijke, sensorische of verstandelijke beperking of zonder de vereiste ervaring en/of kennis te worden gebruikt, tenzij een voor hun veiligheid verantwoordelijke persoon toezicht houdt en zij door deze persoon zijn voorgelicht over het veilige gebruik van het apparaat.
- JBL TempSet Unit L-U-W en halogeen metaaldamplamp(en) nooit natspatten.
- Niet gebruiken voor aquariums.
- Als van de boven beschreven montagevoorschriften in zover wordt afgeweken dat elektrische aansluitingen losgemaakt moeten worden, mag dit alleen door een **hiertoe opgeleide vakman of -vrouw** worden gedaan! Ondeskundig aangelegde elektrische verbindingen veroorzaken ongevallen als gevolg van een elektrische schok of brandgevaar! Aanbrengen van snel verbrekende aansluitingen in de speciale ontsteekkabel (6) is niet toegestaan!

**JBL GmbH & Co. KG**

D-67141 Neuhofen

Germany

\* non contiene le lampade.

- Kit d'illuminazione premontato per l'uso sicuro di **JBL Reptil Desert L-U-W Light** e **JBL Reptil Jungle L-U-W Light** ed altri faretto lampade agli alogenuri metallici (HID) per terrari.
- Con ballast elettronico di qualità „made in Germany“
- Cavo di connessione tra ballast e portalampada omologato e resistente all'alta tensione necessaria per l'accensione dei faretto lampade agli alogenuri metallici.
- Cavo di alimentazione del ballast a tre fili (con messa a terra) e interruttore premontato.
- Adatto esclusivamente per l'azionamento di faretto agli alogenuri metallici con portata di 35 W risp. 70 W, per es. JBL Reptil Desert L-U-W Light 35 W (70 W) e JBL Reptil Jungle L-U-W Light 35 W (70 W).

230 V, 50 Hz, E27, per faretto agli alogenuri metallici (HID) 35 W risp. 70 W

## Componenti e denominazioni:

1. ballast, marchio VS
2. cavo di alimentazione del ballast da 1,5 m, a tre fili
3. spina con messa a terra UE
4. interruttore
5. portalampade speciale E27, resistente al calore fino a 270 °C, ammesso e collaudato per tensione di accensione di 5 kV
6. 1 m di speciale cavo di accensione in Teflon, collaudato per una tensione di accensione tra ballast e portalampade 5 kV.
7. tubo filettato
8. piastra di copertura con 2 viti M 4 x 20
9. eliminazione della trazione
10. maschera per foratura e segatura

## Indicazioni per il montaggio:

Necessario per il montaggio:

Montaggio su di una griglia di areazione in metallo: trapano o trapano-avvitatore con punta forante in HSS 4,5 e 8 mm, sega a gattuccio con lama in metallo, cacciavite, lima per metallo.

Montaggio in un pannello di legno: sega a gattuccio 40 mm, cacciavite, lima per legno o carta abrasiva per legno.

Il montaggio descritto di seguito può essere eseguito da chiunque purché si osservino esattamente le indicazioni. Non è necessario un elettricista:

1. Incollate all'esterno della griglia di areazione o sul pannello superiore in legno del terrario l'allegata maschera per foratura/segatura autoadesiva (10) al punto previsto per il **TempSet**.
2. Eseguite in corrispondenza della maschera il foro rotondo (40 mm) e i buchi per le viti di fissaggio. Limare i bordi con una lima o carta abrasiva e togliete la maschera. Se montate il TempSet su un pannello di legno segate solo il foro di 40 mm con il gattuccio. I fori piccoli per le viti di fissaggio non vanno trapanati.
3. Attaccate il ballast (1) con due viti su un fondo non infiammabile e stabile in prossimità del foro (vedi punto 2.). Controllate che sia abbastanza vicino al detto foro così che più tardi il cavo speciale di accensione (6) in seguito non sia flessa o sotto tensione.
4. Inserite nel foro grande (40 mm) il portalamпада speciale (5) dall'esterno all'interno. Fissate la piastra di copertura (8) in modo seguente:  
Montaggio nella griglia di areazione in metallo: avvitate nelle filettature della piastra di copertura le due viti allegate dall'interno attraverso i fori preforati nella griglia di areazione e stringetele.  
Montaggio in un pannello di legno: avvitate due viti da legno adatte autofilettanti dall'esterno attraverso i due fori piccoli della piastra di copertura.
5. Avvitate un faretto lampade agli alogenuri metallici come per es. **JBL ReptilDesert L-U-W Light** o **JBL ReptilJungle L-U-W Light** nel portalamпада (5). Assicuratevi che il faretto lampade agli alogenuri metallici e il JBL TempSet Unit L-U-W abbiano lo stesso Watt.

6. Collegate ora il cavo alimentatore (2) alla rete elettrica e accendete la lampada con l'interruttore (4) quando ne avrete bisogno. In alternativa si può anche usare un timer. In questo caso l'interruttore deve rimanere nella posizione „Ein“.

Noterete che le lampade agli alogenuri metallici necessitano, dopo essere state accese, di un certo periodo per raggiungere la loro luminosità piena. Nell'accensione il faretto può sfarfallare un poco. Dopo un'interruzione e riaccensione della corrente elettrica il faretto lampade agli alogenuri metallici necessita di un certo periodo di raffreddamento in seguito al quale si riaccenderà.

### **Segnalazione importante:**

Un montaggio divergente dal procedimento descritto sopra che richieda un intervento sui raccordi elettrici può essere solo eseguito da **personale qualificato**. Raccordi elettrici eseguiti in modo inappropriato possono rischiare lesioni dovute a scosse elettriche incendi! Il montaggio di innesti a disconnessione rapida in questo speciale cavo di accensione (6) è proibito!

### **Avvertenze di sicurezza:**

- Assicurarsi che la tensione di lavoro indicata sulla targa corrisponda con la tensione di rete.
- Se si cambia la lampadina bisogna sempre sconnettere dapprima la spina e lasciare raffreddare la lampada come pure il portalampada. Avvitare la nuova lampada e collegare poi alla rete elettrica.
- Avvitando e svitando la lampada tenere sempre con una mano il portalampada per impedire che il cavo si torca.
- Un TempSet Unit L-U-W con cavo di alimentazione (2) oppure con cavo di accensione (6) danneggiato non deve essere messo in funzione.
- È proibito di sostituire cavi di alimentazione o cavi di accensione difettosi con comuni cavi in commercio. In caso di un cavo difettoso rivolgetevi al produttore.
- Il portalampada è un portalampada speciale ed è proibito sostituirlo con un comune portalampada in commercio. In caso di un portalampada difettosa rivolgetevi al produttore.
- Il ballast di questo TempSet non può essere scomposto o riparato. Se è difettoso va smaltito.
- L'apparecchio va utilizzato solamente all'interno.
- L'apparecchio non va utilizzato per altri scopi se non quelli indicati nelle presenti informazioni d'uso.
- I bambini vanno sorvegliati per assicurarsi che non giochino coll'apparecchio.

- Quest'apparecchio non è destinato ad essere utilizzato da bambini o da persone con capacità fisiche, sensorie o mentali ridotte, o persone non in possesso dell'esperienza o conoscenza necessaria, a meno che tali persone vengano sorvegliate da una persona responsabile per la loro sicurezza, o vengano da questa istruite sul modo corretto di usare l'apparecchio.
- Mai spruzzare il TempSet Unit L-U-W e il faretto lampade agli alogenuri metallici con acqua.
- È proibito usare quest'apparecchio in acquari.
- Un montaggio diverso da quello sopra descritto che richiede un intervento sui collegamenti elettrici può essere eseguito solo da **personale qualificato**! Con raccordi elettrici eseguiti in modo inappropriato esiste rischio di lesioni a causa di scosse elettriche e rischio d'incendio! Il montaggio di innesti a disconnessione rapida in questo speciale cavo di accensione (6) è proibito!

**JBL GmbH & Co. KG**

D-67141 Neuhofen  
Germania



\*) Lyskilde medfølger ikke.

- Færdigt formonteret lampesæt til sikker drift af **JBL Reptil Desert L-U-W Light** og **JBL Reptil Jungle L-U-W Light** og andre metalhalogenlamper (HID) i terrarier.
- Med elektronisk kvalitetsforkobling „Made in Germany“
- Ledningen mellem forkoblingen og lampefatningen i godkendt højspændingsudgave, egnet til den høje tændspænding, der er nødvendig ved metalhalogenlamper.#
- Netledningen til forkoblingen i 3-leder udførelse (med jord) og påmonteret afbryder.
- Udelukkende egnet til drift af metalhalogenlamper med hhv. 35 W og 70 W effekt, f.eks. JBL Reptil Desert L-U-W Light 35 W (70 W) og JBL Reptil Jungle L-U-W Light 35 W (70 W).

230 V, 50 Hz, E27, til metalhalogenlamper (HID) på hhv. 35 W og 70 W

### Enkeltdele og betegnelse:

1. Forkobling mærke VS
2. 1,5 m netledning til forkoblingen, 3-leder
3. EU stikprop
4. Afbryder
5. Specialfatning E27, temperaturbestandig op til 270 °C, godkendt og testet til 5 kV tændspænding
6. 1 m special tændkabel af teflon, godkendt til 5 kV tændspænding mellem forkobling og fatning.
7. Gevindrør
8. Dækplade med 2 skruer M 4 x 20
9. Trækaflastning
10. Bore- og saveskabelon

## Monteringsvejledning:

Til montagen skal der bruges:

Ved montage i ventilationsgitter af metal: En boremaskine eller en akku-bore-/skruemaskine med 4,5 og 8 mm HSS-bor, en stiksav med metalklinge, en skruetrækker, en metalfil.

Ved montage på træplade: Boremaskine med hulsav 40 mm, skruetrækker, træfil eller slibepapir til træ.

Den nedenfor beskrevne montage kan udføres af enhver, når blot anvisningerne følges nøjagtigt. Behøver ikke blive udført af en elektriker:

1. Klæb vedlagte selvklæbende bore- og saveskabelon (10) på udvendig side af terrariets øverste ventilationsgitter eller på den øverste træplade på det sted, hvor **TempSet** skal sidde.
2. Lav den runde udskæring (40 mm) og hullerne til montageskruerne efter anvisningerne på skabelonen. Afgrat kanterne med en fil eller slibepapir og tag skabelonen af igen. Ved placering på en træplade skal der kun laves en 40 mm udskæring med hulsaven. Så skal der ikke laves små huller til montageskruerne.
3. Fastgør forkoblingen (1) med to skruer på et ikke-brændbart og stabilt underlag i nærheden af udskæringen, der er lavet iht. trin 2. Sørg for at stedet er så tæt på udskæringen, at tændledningen (6) senere hen ikke får knæk eller bliver udsat for træk.
4. Før specialfatningen (5) udefra og ind gennem den store udskæring (40 mm). Fastgør dækpladen (8) som følger:  
Ved placering i ventilationsgitter af metal: Skru de to medfølgende skruer indefra gennem de forborede huller i ventilationsgitteret og ind i gevindene på dækpladen, og spænd dem fast.  
Ved placering på en træplade: Skru to passende, selvskærende træskruer udefra og ind gennem de to små huller på dækpladen.
5. Skru et metalhalogenlampe som f.eks. **JBL ReptilDesert L-U-W Light** eller **JBL ReptilJungle L-U-W Light** i fatningen (5). Vær opmærksom på, at metalhalogenlampe og JBL TempSet Unit L-U-W skal have samme watt effekt.
6. Slut nu netledningen (2) til strømnettet og tænd efter behov for lampen på afbryderen (4). Alternativt kan der også anvendes en gængs timer. Så skal afbryderen permanent stå på position „Tænd“.

Bemærk endvidere, at metalhalogenlamper skal bruge en vis tid efter tænd, inden de når op på fuld lysstyrke. Et metalhalogenlampe kan flimre lidt, når det tændes. Når et metalhalogen spotlight har været slukket og der så tændes for strømmen igen, starter det først efter en vis afkølingstid.

### **Vigtigt:**

Hvis montagen ikke foretages som beskrevet ovenfor, men kræver, at der skal løsnes elektriske forbindelser, så må den kun udføres af en **uddannet elektriker!** Ved ukendigt udførte el-forbindelser er der risiko for tilskadecomst ved elektrisk stød og brandfare! Det er ikke tilladt at anbringe hurtigafbrydere på special tændkablet (6)!

### **Sikkerhedsoplysninger:**

- Kontroller, at den driftsspænding, der står på typeskiltet, stemmer overens med netspændingen.
- Når der skal skiftes pære, skal stikket altid først tages ud af stikkontakten, og pæren og fatningen skal køle af. Sæt den nye pære i og slut strømmen til igen.
- Når pæren skrues i og af, hold altid fat om fatningen med den ene hånd, så den ikke drejer med.
- Et TempSet Unit L-U-W må aldrig tages i brug, hvis netledningen (2) eller special tændledningen (6) er beskadiget.
- Beskadigede netledninger eller special tændledninger må ikke udskiftes med gængse ledninger. I tilfælde af, at en ledning er beskadiget, kontakt venligst producenten.
- Lampefatningen er en specialfatning, og må ikke udskiftes med en gængs fatning. I tilfælde af, at en fatning er beskadiget, kontakt venligst producenten.
- Forkoblingen til dette TempSet kan ikke skilles ad eller repareres. Ved beskadigelse skal det kasseres.
- Apparatet må kun bruges indendørs.
- Apparatet må ikke bruges til andre formål, end dem der er anført i denne brugerinformation.
- Børn bør holdes under opsyn, så de ikke kan komme til at lege med apparatet.
- Dette apparat er ikke beregnet til at blive brugt af personer (inkl. børn) med nedsatte fysiske, sensoriske eller psykiske evner eller som på grund af deres uerfarenhed og/eller uvidenhed ikke er i stand til at betjene det sikkert, medmindre ovennævnte personer er instrueret af en ansvarlig person i, hvordan man bruger apparatet sikkert, og i begyndelsen også er under opsyn af vedkommende.
- Sprøjt aldrig vand på TempSet Unit L-U-W eller metalhalogenlampe spotlightet.
- Må ikke bruges til akvarier.
- Hvis montagen ikke foretages som beskrevet ovenfor, men kræver, at der skal løsnes elektriske forbindelser,

så må den kun udføres af en **uddannet elektriker!** Ved ukyndigt udførte el-forbindelser er der risiko for tilskadekomst ved elektrisk stød og brandfare! Det er ikke tilladt at anbringe hurtigafbrydere på special tændkablet (6)!

**JBL GmbH & Co. KG**

D-67141 Neuhofen

Germany

\*) fuente de luz no incluida

- Equipo de lámpara previamente montado para para el uso seguro de **JBL Reptil Desert L-U-W Light** y **JBL Reptil Jungle L-U-W Light** y otros focos lámpara de halógeno de vapor metálico (HID) en terrarios.
- Con reactancia electrónica de preconexión de calidad «fabricada en la República Federal de Alemania»
- La línea entre la reactancia de preconexión y el portalámparas está homologada a prueba de alta tensión, y es apropiada para la alta tensión de encendido necesaria en los focos lámpara de halógeno de vapor metálico.
- La línea de conexión a la reactancia de preconexión está construida con acabado trifilar (con conductor de puesta a tierra) e interruptor previamente montado.
- Exclusivamente apropiado para la operación de focos de halógeno de vapor metálico con potencia de 35 W y 70 W, por ejemplo, JBL Reptil Desert L-U-W Light 35 W (70 W) y JBL Reptil Jungle L-U-W Light 35 W (70 W).

230 V, 50 Hz, E27, para focos lámpara de halógeno de vapor metálico (HID) de 35 W y 70 W

## Componentes y calificativos:

1. Reactancia de preconexión marca VS
2. Línea de alimentación a la red de la reactancia de preconexión de 1,5 m, trifilar.
3. Ficha con puesta a tierra de la Unión Europea
4. Interruptor
5. Portalámparas especial E27, resistente a temperaturas de hasta 270 °C, homologado y examinado para 5 kV de tensión de encendido
6. Circuito especial de encendido de Teflon de 1 m homologado para 5 kV de tensión de encendido entre la reactancia de preconexión y el portalámparas.
7. Tubo roscado
8. Tablero de recubrimiento con dos tornillos M 4 x 20
9. Alivio de tracción
10. Matriz de perforado y aserrado

## Indicaciones para el montaje:

Para el montaje es necesario:

Para el montaje en rejillas de ventilación de metal: Una taladradora portátil o atornilladora perforadora con acumulador con broca HSS 4,5 und 8 mm, una sierra de calar con hoja de sierra de metal, un destornillador, una lima para metal.

Para el montaje en tableros de madera: Una taladradora portátil con sierra con hojas circulares amovibles de 40 mm, destornillador, lima para madera o papel de lija para madera.

El proceso de montaje descrito a continuación puede ser efectuado por cualquier persona observando exactamente las instrucciones. No se requiere ningún electricista:

1. Pegue al exterior de la rejilla de ventilación superior o al tablero de madera superior del terrario la matriz de perforado y aserrado (10), adjunta como etiqueta autoadhesiva, en el lugar previsto para la instalación del **TempSet**.
2. Genere el recorte redondo (40 mm) y los agujeros para los tornillos de sujeción según se especifica en la matriz. Desbarbe los cantos con una lima o con papel de lija y retire la matriz. Cuando se monta en un tablero de madera, genere el recorte de 40 mm con la sierra con hojas circulares amovibles. Los pequeños agujeros para los tornillos de sujeción no tienen que generarse.
3. Monte la reactancia de preconexión (1) con los dos tornillos sobre un fondo no inflamable y estable en las cercanías del recorte generado según lo indicado en el punto 2. Tenga cuidado que el aparato esté en las cercanías del recorte de manera que, luego, el circuito especial de encendido (6) no sufra dobleces ni tracción.
4. Tienda el portalámparas especial (5) de adentro hacia afuera a través de la abertura grande (40 mm). Monte el tablero de recubrimiento (8) de la siguiente manera:  
Para la instalación en rejillas de ventilación de metal: Atornille los dos tornillos adjuntos desde adentro por los agujeros perforados en la rejilla de ventilación en las roscas del tablero de recubrimiento y apriételes firmemente.  
Para la instalación en tableros de madera: Atornille dos tornillos para madera de tamaño adecuado autorroscantes desde afuera por los dos pequeños agujeros del tablero de recubrimiento.
5. Enrosque un foco lámpara de halógeno de vapor metálico, tal como **JBL Reptil Desert L-U-W Light** o **JBL Reptil Jungle L-U-W Light** en el portalámparas (5) Asegúrese que el foco lámpara de halógeno de vapor metálico y JBL TempSet Unit L-U-W tengan la misma tensión activa.

6. Ahora, conecte la línea de alimentación a la red (2) con la red eléctrica y prenda, a discreción, la lámpara con el interruptor (4). Alternativamente, también se puede usar un reloj conmutador común. Entonces, el interruptor permanece permanentemente en la posición «activado».

Por favor, considere que las lámparas de halógeno de vapor metálico necesitan, después de prenderlas, cierto tiempo hasta alcanzar la mayor luminosidad. Durante el proceso del encendido, el foco lámpara de halógeno de vapor metálico puede titilar un poco. Después de interrumpir y reanudar la alimentación de corriente, el foco lámpara de halógeno de vapor metálico rearranca solamente después de cierto tiempo de enfrió.

### **Nota importante:**

¡Todo montaje diferente al procedimiento arriba indicado, que haga necesario soltar conexiones eléctricas, puede ser efectuado solamente por **personal capacitado**! ¡Cuando se hacen conexiones eléctricas inadecuadamente, hay peligro de accidente debido a descargas eléctricas y peligro de incendio! ¡No está permitido el montaje de clavijas de desconexión rápida en el circuito especial de encendido (6)!

### **Indicaciones de seguridad:**

- Cerciórese que la tensión de servicio estipulada en la placa de característica concuerde con la tensión de la red.
- Para cambiar el bombillo, saque siempre primero el enchufe de la red y deje que el portalámparas se enfríe. Monte la nueva lámpara y, luego, conecte nuevamente con la red de distribución.
- Cuando enrosque o desenrosque la lámpara, asegure siempre con una mano el portalámparas para evitar que el cable se retuerza.
- Un TempSet Unit L-U-W con línea de alimentación a la red (2) desperfecta o con circuito especial de encendido (6) desperfecto no debe ponerse en servicio.
- Las líneas de conexión o los circuitos especiales de encendido desperfectos no deben ser reemplazados por líneas comunes. En caso de haber una línea desperfecta, por favor, diríjase al fabricante.
- El portalámparas es un portalámparas especial y nunca debe ser reemplazado por portalámparas comunes. En caso de haber un portalámparas desperfecto, por favor, diríjase al fabricante.
- La reactancia de preconexión de este TempSet no se debe desmontar o reparar. Cuando se dan desperfectos, hay que gestionar la eliminación legal del aparato.
- El aparato se puede operar solamente en interiores.

- El aparato nunca se usará para otros fines que los previstos en estas informaciones para el uso.
- Se tiene que vigilar a los niños, para garantizar que no jueguen con el aparato.
- Este aparato no está previsto para ser usado por personas (incluyendo niños) con capacidades físicas, sensoriales o intelectuales limitadas o carentes de experiencia o conocimientos, fuera del caso, que estén siendo supervisadas por otra persona responsable por su seguridad o hayan sido instruidas por ella en cuanto al manejo del aparato.
- Nunca remoje con agua el TempSet Unit L-U-W ni el foco lámpara de halógeno de vapor metálico.
- Nunca use para acuarios.
- ¡Todo montaje diferente al procedimiento arriba indicado, que haga necesario soltar conexiones eléctricas, puede ser efectuado solamente por **personal capacitado**! ¡Cuando se hacen conexiones eléctricas inadecuadamente, hay peligro de accidente debido a descargas eléctricas y peligro de incendio! ¡No está permitido el montaje de clavijas de desconexión rápida en el circuito especial de encendido (6)!

**JBL GmbH & Co. KG**

D-67141 Neuhofen

Rep. Fed. de Alemania



# JBL TempSet Unit L-U-W

Kit de iluminação \* para lâmpadas halógenas de vapor metálico em terrários

\*) sem lâmpada

- Kit de iluminação pré-montado para a operação segura das lâmpadas **JBL Reptil Desert L-U-W Light** e **JBL Reptil Jungle L-U-W Light** assim como de outros **lâmpadas halógenas de vapor metálico** (HID) em terrários.
- Com balastro electrónico de qualidade “made in Germany”;
- Condutor entre o balastro e o suporte da lâmpada em versão certificada resistente à alta tensão e, portanto, apropriado para a elevada tensão de ignição necessária para lâmpadas halógenas de vapor metálico;
- Linha adutora do balastro com três fios (com condutor de protecção) e interruptor pré-montado;
- Apropriado exclusivamente para a operação de lâmpadas halógenas de vapor metálico de 35 W ou 70 W, p.ex. JBL Reptil Desert L-U-W Light 35 W (70 W) e JBL Reptil Jungle L-U-W Light 35 W (70 W).

230 V, 50 Hz, E27, para projectores lâmpadas halógenas de vapor metálico (HID) de 35 W ou 70 W

## Peças e denominação:

1. Balastro da marca VS
2. Cabo de alimentação do balastro de 1,5 m, três fios
3. Ficha de contacto de segurança UE
4. Interruptor
5. Suporte especial E27, resistência térmica até 270 °C, homologado e testado para uma tensão de ignição de 5 kV
6. Cabo de ignição especial de 1 m em teflon, homologado para uma tensão de ignição de 5 kV entre o balastro e o suporte
7. Tubo roscado
8. Placa de cobertura com 2 parafusos M 4 x 20
9. Alívio de tensão
10. Gabarito para furar e serrar

DE

UK

FR

NL

IT

DK

ES

PT

SE

CZ

PL

RU

## Instruções de montagem:

Equipamento necessário para a montagem:

Para a montagem em grelhas de ventilação de metal: furadeira ou furadeira/parafusadeira sem fio com brocas HSS de 4,5 e 8 mm, serrote de ponta com lâmina para trabalhar metais, chave de fendas, lima para metal.

Para a montagem em placas de madeira: furadeira com serra de copo de 40 mm, chave de fendas, lima ou lixa para madeira.

A montagem descrita a seguir pode ser efectuada por qualquer pessoa, contanto que as instruções sejam observadas rigorosamente, sendo desnecessário que os trabalhos sejam realizados por um electricista especializado:

1. Colar o gabarito auto-adesivo (10) incluído na embalagem no local previsto para a montagem do **TempSet**, no lado exterior da grelha de ventilação superior ou na placa de madeira superior do terrário.
2. Fazer o recorte redondo (40 mm) e os furos para os parafusos de fixação de acordo com as dimensões indicadas no gabarito. Rebarbar as arestas com a lima ou lixa em seguida remover o gabarito. No caso da montagem numa placa de madeira, fazer apenas o recorte de 40 mm com a serra de copo. Neste caso, não é necessário fazer os furos para os parafusos de fixação.
3. Instalar o balastro (1) com dois parafusos numa superfície não inflamável e sólida na proximidade do recorte aberto conforme descrito no ponto 2. Assegurar que o balastro seja montado suficientemente perto do recorte para evitar que mais tarde o cabo de ignição especial (6) apresente dobras ou fique exposto a tensão.
4. Introduzir o suporte especial (5) pelo lado de fora para dentro do recorte grande (40 mm). Fixar a placa de cobertura (8) como segue:  
Montagem na grelha de ventilação de metal: atarraxar, pelo lado de dentro através dos furos pré-furados na grelha de ventilação, os dois parafusos incluídos no fornecimento nas roscas da placa de cobertura e apertá-los.  
Montagem numa placa de madeira: aparafusar dois parafusos auto-atarraxadores apropriados para madeira pelo lado de fora através dos dois furos pequenos na placa de cobertura.
5. Enroscar um lâmpada halógenas de vapor metálico, p.ex. o **JBL ReptilDesert L-U-W Light** ou o **JBL ReptilJungle L-U-W Light** no suporte (5). Assegurar que o lâmpada halógenas de vapor metálico e o JBL TempSet Unit L-U-W tenham a mesma wattagem.

6. Ligar o cabo de alimentação (2) à rede eléctrica e ligar a lâmpada conforme as necessidades com o interruptor (4). Opcionalmente, pode-se também usar um temporizador standard. Neste caso, o interruptor deve permanecer sempre ligado.

Favor observar que depois de acesa a lâmpadas halógenas de vapor metálico necessita de algum tempo para alcançar sua plena luminosidade. Durante o processo de ignição, o lâmpada halógenas de vapor metálico pode cintilar. Após a interrupção e o restabelecimento da alimentação eléctrica, o lâmpada halógenas de vapor metálico só volta a acender depois de um certo tempo de arrefecimento.

#### **Aviso importante:**

Uma montagem divergente do procedimento acima descrito, que requer a separação de conexões eléctricas, deve ser realizada exclusivamente por **pessoal técnico devidamente qualificado!** Conexões eléctricas estabelecidas de forma imprópria podem causar incêndios e ferimentos por choques eléctricos! É proibida a montagem de uma conexão de desacoplamento rápido no cabo de ignição especial (6)!

#### **Instruções de segurança:**

- Certifique-se de que a tensão de serviço indicada na placa de tipo coincide com a tensão de rede.
- Para trocar a lâmpada, puxar sempre primeiramente a ficha de rede e deixar arrefecer a lâmpada e o suporte. Enroscar a lâmpada nova e somente em seguida restabelecer a alimentação eléctrica.
- Segurar sempre o suporte ao enroscar ou desenroscar a lâmpada, para impedir que o cabo seja torcido.
- Um kit TempSet Unit L-U-W com cabo de alimentação (2) ou cabo de ignição especial (6) danificado não deve em caso algum ser colocado em funcionamento.
- Cabos de alimentação e cabos de ignição especiais danificados não podem ser substituídos por cabos comuns no mercado. Ao verificar danos no cabo, dirija-se ao produtor.
- No caso do suporte da lâmpada trata-se de um modelo especial que não pode ser substituído por um suporte standard comum no mercado. Ao verificar danos no suporte, dirija-se ao produtor.
- O balastro deste kit TempSet não pode ser desmontado ou consertado e deve ser deixado fora se apresentar danos.
- O aparelho deve ser operado exclusivamente em ambientes fechados.
- O aparelho não deve ser utilizado para outros fins diferentes do previsto nas presentes instruções.
- Para sua protecção, as crianças não devem ficar sozinhas sem vigilância, para garantir que não brinquem com o aparelho.

- Este aparelho não é próprio para pessoas (incluindo crianças) com deficiências físicas, sensoriais ou mentais, ou para pessoas que não tenham experiência e conhecimento suficientes, a não ser que sejam supervisionadas por uma pessoa responsável pela sua segurança ou tenham recebido desta pessoa as instruções necessárias sobre como usar o aparelho.
- O kit TempSet Unit L-U-W e o lâmpada halógenas de vapor metálico não devem em caso algum ser borrifados com água.
- Não deve ser usado em aquários.
- Uma montagem divergente do procedimento acima descrito, que requer a separação de conexões eléctricas, deve ser realizada exclusivamente por **pessoal técnico devidamente qualificado!** Conexões eléctricas estabelecidas de forma imprópria podem causar incêndios e ferimentos por choques eléctricos! É proibida a montagem de uma conexão de desacoplamento rápido no cabo de ignição especial (6)!

**JBL GmbH & Co. KG**

D-67141 Neuhofen  
Alemanha

# JBL TempSet Unit L-U-W Belysningsset \* för metallhalogenlampor i terrarier

\*) Lampa ingår ej.

- Färdigt förmonterat belysningsset för säker användning av metallhalogenlampor (HID) i terrariet, t.ex. **JBL Reptil Desert L-U-W Light** eller **JBL Reptil Jungle L-U-W Light**.
- Med högkvalitativt elektroniskt förkopplingsdon "made in Germany"
- Kabeln mellan förkopplingsdonet och lamphållaren i godkänt högspänningsfast utförande lämpar sig för den höga tändspänning som metallhalogenlampor (HID) behöver.
- Matarkabeln till förkopplingsdonet i 3-trådigt utförande med jordledning och förmonterad strömbrytare.
- Får endast användas för metallhalogenlampor med 35 W respektive 70 W effekt, t.ex. JBL Reptil Desert L-U-W Light 35 W (70 W) och JBL Reptil Jungle L-U-W Light 35 W (70 W).

230 V, 50 Hz, E27, för metallhalogenlampor 35 W respektive 70 W

## Ingående komponenter:

1. Förkopplingsdon, märke VS
2. 1,5 m nätkabel för förkopplingsdon, 3-trådig
3. Jordad EU-stickpropp
4. Strömbrytare
5. Specialhållare E27, temperaturfast upp till 270 °C, godkänd och testad för 5 kV tändspänning
6. 1 m specialtändkabel i teflon, godkänd för 5 kV tändspänning mellan förkopplingsdon och lamphållare.
7. Gångat rör
8. Täcksiva med 2 skruvar M 4 x 20
9. Dragavlastning
10. Borr- och sågmal

DE

UK

FR

NL

IT

DK

ES

PT

SE

CZ

PL

RU

## Monteringsanvisning:

För monteringen behöver du:

För montering i ventilationsgaller i metall: Borrmaskin eller borrarvdragare med HSS-borr 4,5 och 8 mm, sticksåg med metallsågblad, skruvmejsel, fil för metall.

För montering i träskiva: Borrmaskin med hålsåg 40 mm, skruvmejsel, fil för trä eller slippapper för trä.

Det är inte svårt att montera komponenterna enligt nedanstående beskrivning. Du behöver inte vara elektriker, men följ anvisningarna noga.

1. Klistra fast den självhäftande borr- och sågmallen (10) (medföljer) på utsidan av terrariets övre ventilationsgaller eller på terrariets trälock på det ställe som **TempSet** ska få sin plats.
2. Såga ut den runda öppningen (40 mm) för lamphållaren och borra hålen för fästskruvarna enligt mallen och måttuppgifterna. Fila bort ojämnheter på den utsågade öppningen med filen eller slippapper och ta bort mal-len. Om du har en träskiva räcker det att såga ut den runda 40 mm öppningen med hålsågen. Du behöver inte förborra de små hålen för fästskruvarna.
3. Sätt fast förkopplingsdonet (1) med två skruvar på ett icke brännbart och stabilt underlag i närheten av den runda öppningen som du sågade ut under punkt 2. Se till att avståndet till öppningen blir så lagom att specialtändkabeln (6) varken knickas eller utsätts för dragkrafter.
4. Stick in lamphållaren (5) utifrån genom den stora 40 mm öppningen. Gör så här för att sätta fast täckskivan (8):  
Montering i ventilationsgaller i metall: Skruva in de båda skruvarna som medföljer inifrån genom den förborrade hålen i ventilationsgallret in i täckskivans gängor och dra åt skruvarna.  
Montering i en träskiva: Skruva in två passande, självborrande träskruvar utifrån genom de båda små hålen i skyddslocket.
5. Skruva in en metallhalogenlampa, t.ex. **JBL ReptilDesert L-U-W Light** eller **JBL ReptilJungle L-U-W Light** i lamphållaren (5). Försäkra dig om att metallhalogenlampan har samma wattstyrka som JBL TempSet Unit L-U-W.
6. Anslut nätkabeln (2) till elnätet. Nu kan du tända lampan vid behov med strömbrytaren (4). Alternativt kan du även använda en vanlig timer. Då ska strömbrytaren alltid stå på "PÅ".

Obs! Metallhalogenlampor behöver en viss tid för att nå full ljusstyrka när de har tänts. Under tändningen kan metallhalogenlampan fladdra en aning. Efter strömavbrott och nystart behöver metallhalogenlampan en viss tids vila för avsvälning innan den kan tändas igen.

### **Viktigt:**

Om du vill ha belysningssetet monterat på annat sätt än så som det beskrivs här ovan och det då krävs att elektriska anslutningar lösgöres, får detta endast utföras av **utbildad elektriker!** Om elektriska anslutningar utförs felaktigt finns det risk för brand och elektriska stötar! Det är inte tillåtet att montera snabbkopplingar i specialtändkabeln (6)!

### **Säkerhetsanvisningar:**

- Se till att driftspänningen som står på märkplåten stämmer överens med spänningen i elnätet.
- Dra alltid först ut stickkontakten innan lampan byts ut och låt lamphållaren svalna. Skruva först in den nya lampan och anslut sedan stickkontakten igen.
- Håll alltid fast lamphållaren med ena handen när du skruvar in och ut lampan så att den inte roterar tillsammans med \*lampan\* och kablarna går av.
- TempSet Unit L-U-W får inte användas om nätkabeln (2) eller specialtändkabeln (6) är skadad.
- En skadad nätkabel eller specialtändkabel får inte bytas ut mot en vanlig kabel. Om en kabel skulle skadas, vänd dig till tillverkaren.
- Lamphållaren är en specialhållare och får inte bytas ut mot en vanlig lamphållare. Om lamphållaren skulle skadas, vänd dig till tillverkaren.
- Förekopplingsdonet i detta TempSet kan inte tas isär eller repareras. Om förekopplingsdonet skadas måste det kasseras.
- Apparaten får endast användas inomhus.
- Apparaten får inte användas för andra ändamål än det som nämns i denna bruksanvisning.
- Barn måste stå under uppsikt för att säkerställa att de inte leker med apparaten.
- Denna apparat är inte avsedd att användas av personer (även barn) med nedsatt fysisk, sensorisk eller mental funktionsförmåga eller av personer som saknar erfarenhet och/eller kunskap om dess användning, såvida de inte står under uppsikt eller har fått anvisningar om hur apparaten används av en person som ansvarar för deras säkerhet.
- Spruta aldrig vatten på TempSet Unit L-U-W eller metallhalogenlampan.
- Får inte användas för akvarier.

- Om du vill ha belysningssetet monterat på annat sätt än så som det beskrivs här ovan och det då krävs att elektriska anslutningar lösgöres, får detta endast utföras av **utbildad elektriker!** Om elektriska anslutningar utförs felaktigt finns det risk för brand och elektriska stötar! Det är inte tillåtet att montera snabbkopplingar i specialtändkabeln (6)!

**JBL GmbH & Co. KG**

67141 Neuhofen – Tyskland

Germany



\*) neobsahuje lampu

- Set pro okamžité a bezpečné použití lamp **JBL Reptil Desert L-U-W LIGHT** a **JBL Reptil Jungle L-U-W LIGHT** a ostatních lamp halogenová svítidla pro terária.
- S kvalitním elektronickým startérem
- Vodič mezi startérem a lampou je certifikován na vysoké napětí při zapnutí lampy.
- Trojžilový vodič (s uzemněním) a vypínačem
- Vhodný výhradně pro použití pro lampy halogenová svítidla 35 W a 70 W, např. JBL Reptil Desert L-U-W LIGHT, 35 W (70 W) a JBL Reptil Jungle L-U-W LIGHT, 35 W (70 W)

230 V, 50 Hz, E27, pro lampy halogenová svítidla 35 W a 70 W

### Součásti:

1. startér značky VS
2. 1,5 m trojžilový vodič mezi zástrčkou a startérem
3. zástrčka EU
4. vypínač
5. objímka E27, tepelně odolná do 270 °C, certifikovaná pro napětí do 5000 V
6. 1 m teflonový vodič mezi startérem a objímkou certifikovaný pro napětí do 5000 V
7. trubice se závitem
8. krycí destička s dvěma šrouby M 4 x 20
9. pojistka proti tahu
10. šablona

## Instalace:

Budete potřebovat:

Při instalaci na kovovou krycí mřížku: vrtačku nebo akušroubovák s vrtáky HSS 4,5 a 8 mm, pilku na plech, šroubovák, pilník na kov

Při instalaci na dřevěnou desku: vrtačku s pilkou 40 mm, šroubovák, pilník na dřevo nebo brusný papír

1. Nalepte zvenčí přiloženou šablonu (10) na místo, kam chcete set připevnit.
2. Vyřežte kovový kulatý otvor a předvrtejte otvory pro šrouby dle šablony. Pilníkem zabruste hrany a odstraňte šablonu. Při montáži na dřevo vyřežte pouze kulatý otvor.
3. Startér (1) připevněte dvěma šrouby na pevné místo na nehořlavý podklad.
4. Objímku (5) provlečte zvenčí kulatým otvorem (40 mm) a připevněte krací destičku (8) takto:  
Na kovovou mřížku ji přišroubujte skrz předvrtané otvory šrouby zevnitř navenek a dotáhněte  
Na dřevo ji přišroubujte obdobným způsobem dvěma vhodnými šrouby.
5. Našroubujte lampu (např. **JBL ReptilDesert L-U-W LIGHT** nebo **JBL ReptilJungle L-U-W LIGHT**) do objímky (5). Ujistěte se, že použitá lampa má odpovídající vatáž.
6. Připojte do sítě přívodný kabel (2) a dle potřeby lampu zapínejte vypínačem (4) nebo použijte spínací hodiny.

Lampy halogenová svítidla potřebují k dosažení plné svítivosti určitou dobu. Během této doby může lampa poněkud blikat. Po vypnutí lze lampu opět zapnout až po jejím vychladnutí.

### Upozornění:

Jiný způsob instalace než je výše uvedený, který zasahuje do rozvodu elektrického proudu, vyžaduje montáž **elektrikářem**. Zasahování do vysokonapětového vodiče (6) je přísně zakázáno!

### Bezpečnostní upozornění:

- Ověřte, zda napětí udané na setu odpovídá napětí v síti.
- Při výměně lampy vždy set odpojte ze sítě a nechte jej vychladnout.
- Při výměně lampy jednou rukou přidržujte objímku a druhou vyšroubujte a zašroubujte lampu.
- Set s poškozeným vodičem (2,6) nesmí být používán.
- Vodiče (2,6) nesmí být opravovány nebo měněny.

- Objímka nesmí být měněna.
- Do startéru nesmí být nijak zasahováno.
- Provozujte jen v interiéru.
- Set nesmí být použit k jiným účelům než k jakým je určen.
- Děti nesmí se setem manipulovat.
- Set nesmí obsluhovat ani instalovat děti a osoby s postiženími, které to znemožňují, či osoby nezkušené.
- Set ani lampa halogenová svítidla nesmí být nikdy omývány vodou.
- Set není určen pro akvária.

**JBL GmbH & Co. KG**

D-67141 Neuhofen  
Germany

DE

UK

FR

NL

IT

DK

ES

PT

SE

CZ

PL

RU

# JBL TempSet Unit L-U-W Zestaw do lamp \* Do żarówek punktowych lamp metalohalogenkowe w terrariach

\*) bez żarówek

- Fabrycznie zmontowany zestaw do lamp przeznaczony do bezpiecznej eksploatacji **JBL Reptil Desert L-U-W Light** i **JBL Reptil Jungle L-U-W Light** jak i innych żarówek punktowych lamp metalohalogenkowe (HID)
- 
- Zawiera elektroniczny statecznik prądu, jakość: „made in Germany“
- Przewód między statecznikiem a oprawą lampy przystosowany jest do wysokiego napięcia, jak np. niezbędne wysokie napięcie zapłonowe w żarówkach punktowych lamp metalohalogenkowe.
- Przewód doprowadzający prąd do statecznika z potrójną żyłą przewodu (z przewodem uziemiającym) i zamontowanym przełącznikiem.
- Nadaje się wyłącznie do użytku w połączeniu z żarówkami punktowymi lamp metalohalogenkowe o mocy 35 W lub 70 W, jak np. JBL Reptil Desert L-U-W Light 35 W (70 W) i JBL Reptil Jungle L-U-W Light 35 W (70 W).

230 V, 50 Hz, E27, do żarówek punktowych lamp metalohalogenkowe (HID) 35 W lub 70 W

## Części i oznaczenia:

1. statecznik marki VS
2. 3-żyłowy przewód elektryczny (1,5 m) do statecznika
3. europejska wtyczka kontaktowa
4. włącznik
5. specjalna oprawa E27, wytrzymała na wysoką temperaturę do 270 °C, przetestowana i dopuszczona do napięcia zapłonu 5 kV.
6. specjalny przewód teflonowy do zapłonu, o długości 1 m przystosowany do napięcia zapłonowego 5 kV między statecznikiem a oprawą.
7. rura gwintowana

8. płytka przykrywająca z dwiema śrubami M 4 x 20
9. odciążenie przewodu
10. szablon (wzornik) do miejsc nawiercania i piłowania

### **Wskazówki dotyczące montażu:**

Konieczne do montażu:

W przypadku montażu do metalowej kratki klimatyzacyjnej:

wiertarka lub wkrętarka akumulatorowa z szybkim wiertłem stalowym HSS 4,5 i 8 mm, wyrzynarka z metalowym brzeszczotem piły, śrubokręt, pilnik do metalu.

W przypadku montażu w drewnie, np w górnej pokrywie terrarium:

Wiertarka z otwornicą 40 mm, śrubokręt, pilnik do drewna lub papier ścierny do drewna.

Niżej opisany przebieg montażu może zostać wykonany przez każdego, pod warunkiem dokładnego zastosowania się do instrukcji, nie wymaga on fachowego przygotowania elektrycznego.

1. przykleić załączony wzornik (10) wskazujący otwory wiercenia i miejsca piłowania w miejscu przeznaczonym na **TempSet**, z zewnątrz na górną kratkę klimatyzacyjną lub górną pokrywę drewnianą terrarium.
2. Umieścić okrągłe wycięcie (40 mm) i otwory do śrub utwierdzających odpowiednio do zaznaczeń na wzorniku. Usunąć krawędzie pilnikiem lub papierem ściernym i usunąć wzornik. Przy montażu w drewnie należy wywiercić tylko otwór 40 mm za pomocą otwornicy. Niewielkie otwory na śruby przytwierdzające nie muszą być specjalnie wiercone.
3. Przytwierdzić statecznik (1) dwiema śrubami na nie palnym i stabilnym podłożu w pobliżu wycięcia według punktu 2. Zwrócić uwagę na wystarczającą bliskość otworu tak, aby specjalny przewód zapłonowy (6) nie był ani zagięty ani zbyt rozciągnięty.
4. Przeprowadzić specjalną oprawę lampy (5) z zewnątrz do środka przez szeroki otwór (40 mm). Przytwierdzić płytkę pokrywającą (8) w następujący sposób:  
Przy montażu na metalowej kratce klimatyzacyjnej: załączone dwie śruby wkręcić od wewnątrz przez przygo-

towane otwory w kratce klimatyzacyjnej do płytki przykrywającej i silnie dokręcić.

Przy montażu na płycie drewnianej: wkręcić dwie pasujące śruby do powierzchni drewnianych od zewnątrz przez przygotowane, niewielkie otwory na płycie przykrywającej.

5. Wkręcić żarówkę punktową lampy metalohalogenkowej, jak np. **JBL ReptilDesert L-U-W Light** lub **JBL ReptilJun-gle L-U-W Light** w oprawę (5). Upewnić się, czy reflektor lampy metalohalogenkowej oraz JBL TempSet Unit L-U-W mają taką samą moc wat.
6. Połączyć kabel (2) z siecią elektryczną i włączyć lampę przełącznikiem (4), jeśli zachodzi potrzeba. Zamiast tego można użyć dostępnego w sprzedaży zegara sterującego. Włącznik musi przy tym znajdować się w pozycji „on”.

Prosimy zwrócić uwagę, że lampy punktowe lampy metalohalogenkowej potrzebują po włączeniu określonego czasu, aby osiągnąć odpowiednie spektrum świetlne. Podczas procesu zapłonu może dojść do lekkiego migania żarówki. Po wyłączeniu prądu i ponownym włączeniu żarówka punktowa lampy metalohalogenkowej zapala się na nowo dopiero po upływie czasu chłodzenia.

#### **Ważne wskazówki:**

Montaż w inny sposób niż opisano, wymagający zmiany połączeń elektrycznych musi zostać wykonany przez **osobę wyspecjalizowaną** w elektryce! Przy amatorskim manipulowaniu przewodami elektrycznymi może dojść do porażenia prądem elektrycznym lub zagrożenia pożarem! Nie zezwala się na przyłączanie szybkich rozłączników w specjalnym przewodzie zapłonowym (6)!

#### **Wskazówki dotyczące bezpieczeństwa:**

- Upewnić się, czy napięcie robocze oznaczone na typie urządzenia odpowiada napięciu w sieci.
- Przy zmianie żarówki zawsze najpierw wyjąć wtyczkę z kontaktu i poczekać aż lampa i obudowa ostygną. Wkręcić nową żarówkę a następnie włączyć wtyczkę do kontaktu.
- Przy wkręcaniu i wykręcaniu żarówki należy zawsze trzymać jedną ręką żarówkę a drugą ręką przytrzymywać oprawę lampy, tak aby zapobiec skręcaniu kabla.
- Lampa TempSet Unit L-U-W z uszkodzonym przewodem (2) lub uszkodzonym specjalnym przewodem zapłonowym (6) nie może być eksploatowana.
- Uszkodzone przyłącza elektryczne lub specjalne przewody zapłonowe nie mogą być wymieniane przez dostępne

w sprzedaży kable elektryczne. W przypadku uszkodzenia jednego z przyłączy należy zwrócić się do producenta.

- Oprawa lampy jest specjalną oprawą i nie może ona być zastąpiona przez dostępne w sprzedaży oprawy lamp. W przypadku uszkodzenia oprawy lampy należy zwrócić się do producenta.
- Statecznik do TempSet nie może zostać rozłożony na części lub w inny sposób reperowany. W przypadku uszkodzenia należy go usunąć i zastąpić nowym.
- Urządzenie może być eksploatowane tylko w pomieszczeniach zamkniętych.
- Urządzenie może być używane tylko do celów opisanych w instrukcji obsługi.
- Uważać na dzieci przebywające w okolicy urządzenia, aby nie doszło do zabawy urządzeniem.
- Urządzenie nie jest przeznaczone do używania przez osoby (włączając dzieci) z ograniczeniem natury fizycznej, sensorycznej lub psychicznej lub przez osoby z brakiem doświadczenia lub/i wiedzy, chyba że będą one w towarzystwie osób przejmujących za nie odpowiedzialność, które służyć będą radą i wskazówkami dotyczącymi używania urządzenia.
- TempSet Unit L-U-W jak i żarówki punktowej lampy metalohalogenkowe nie opryskiwać wodą.
- Nie używać w akwarium.
- Montaż w inny sposób niż opisano, wymagający zmiany połączeń elektrycznych musi zostać wykonany przez **osobę wyspecjalizowaną** w elektryce! Przy amatorskim manipulowaniu przewodami elektrycznymi może dojść do porażenia prądem elektrycznym lub zagrożenie pożarem! Nie zezwala się na przyłączanie szybkich rozłączników w specjalnym przewodzie zapłonowym (6)!

**JBL GmbH & Co. KG**  
D-67141 Neuhofen  
Germany

DE

UK

FR

NL

IT

DK

ES

PT

SE

CZ

PL

RU

# JBL TempSet Unit L-U-W Осветительный комплект\* для металлогалогеновой лампы (МГ-лампы) в террариумах

\*) Осветительное средство в комплект не входит

- Осветительный комплект, предварительно собранный изготовителем, предназначен для безопасной эксплуатации металлогалогеновых ламп (МГ-ламп) **JBL Reptil Desert L-U-W Light** и **JBL Reptil Jungle L-U-W Light**, а также других МГ-ламп в террариумах.
- С высококачественным электронным пускорегулирующим аппаратом «made in Germany».
- Провод между пускорегулирующим аппаратом и патроном лампы в исполнении, устойчивом к высокому напряжению, и имеющем допуск; пригоден для высокого напряжения зажигания, необходимого при использовании МГ-ламп.
- Трехжильный провод к пускорегулирующему аппарату (с защитным проводом) с выключателем, установленным производителем.
- Предназначен исключительно для эксплуатации МГ-ламп мощностью 35 Вт или 70 Вт, напр., JBL Reptil Desert L-U-W Light, 35 Вт (70 Вт) и JBL Reptil Jungle L-U-W Light, 35 Вт (70 Вт).

230 В, 50 Гц, E27, для МГ-ламп 35 Вт или 70 Вт

## Элементы и их обозначение:

1. Пускорегулирующий аппарат марки VS
2. Питающий трехжильный кабель (1,5 м) к пускорегулирующему аппарату
3. Безопасная штепсельная вилка (EU)
4. Выключатель
5. Специальный патрон E27, термостойкий до 270 °С, допущен и проверен для напряжения зажигания 5 кВ
6. Специальный тефлоновый провод зажигания (1 м) с допуском для напряжения зажигания 5 кВ между пускорегулирующим аппаратом и патроном.



7. Трубка с резьбой
8. Защитная крышка с 2 шурупами М 4 x 20
9. Винт-зажим для провода (с целью уменьшения растягивающего усилия)
10. Шаблон для просверливания и выпиливания отверстий

### Инструкция по монтажу:

Для монтажа вам потребуются:

При монтаже в вентиляционной металлической решетке: дрель или аккумуляторная дрель-отвертка со сверлом из быстрорежущей стали 4,5 и 8 мм, электролобзик с пильным полотном по металлу, отвертка, напильник по металлу.

При монтаже в деревянной доске: дрель с кольцевой пилой-насадкой 40 мм, отвертка, напильник по дереву или наждачная бумага по дереву.

При точном соблюдении настоящей инструкции монтаж может выполнить каждый. Услуг специалиста-электрика не потребуется:

1. Наклейте прилагаемый самоклеящийся шаблон для сверления и выпиливания отверстий (10) на место, предусмотренное для комплекта **TempSet**, снаружи на верхнюю вентиляционную решетку или на верхнюю деревянную доску террасума.
2. Прodelайте круглое отверстие (40 мм) и отверстия для крепежных шурупов в соответствии со схемой на шаблоне. Зачистите края отверстий напильником или наждачной бумагой и удалите шаблон. При монтаже в деревянной доске пропилите кольцевой пилой только круглое отверстие диаметром 40 мм. Отверстий для крепежных шурупов вам сверлить не нужно.
3. Укрепите пускорегулирующий аппарат (1) двумя шурупами на негорючей и стабильной поверхности недалеко от отверстия, проделанного в соответствии с п. 2. Обратите внимание на достаточно близкое расстояние к отверстию, чтобы впоследствии специальный провод зажигания (6) не перегибался и не подвергался натяжению.
4. Проведите специальный патрон (5) снаружи внутрь через большое отверстие (40 мм). Укрепите защитную крышку (8) следующим образом:  
При монтаже в вентиляционной металлической решетке: вкрутите оба приложенных шурупа изнутри

через предварительно просверленные отверстия в вентиляционной решетке в резьбу защитной крышки и затяните их.

При монтаже в деревянной доске: вкрутите два подходящих самонарезающих шурупа снаружи через малые отверстия защитной крышки.

5. Вкрутите в патрон (5) одну из МГ-ламп, напр., **JBL ReptilDesert L-U-W Light** или **JBL ReptilJungle L-U-W Light**. Убедитесь, что МГ-лампа и комплект JBL TempSet Unit L-U-W имеют одинаковую мощность (в Вт).
6. Теперь подключите питающий провод (2) в сеть и при необходимости включите светильник с помощью выключателя (4). В качестве альтернативы можно использовать обычный таймер, продающийся в магазинах. При этом выключатель всегда должен находиться в положении «вкл.».

Просьба обратить внимание, что МГ-лампы после включения достигают полной яркости света лишь через определенное время. В процессе зажигания МГ-лампа может немного мерцать. При отключении и повторном включении электропитания МГ-лампа включается только через определенное время после остывания.

### **Внимание!**

Если при монтаже требуется разъединить электрические соединения, т. е. отклониться от схемы монтажа, описанной выше, то следует обязательно воспользоваться услугами **специалиста, прошедшего соответствующее обучение!** При неумелом выполнении электрических соединений существуют опасность поражения электрическим током и возникновения пожара! Запрещается установление быстроразъемных соединений в специальном проводе зажигания (6)!

### **Указания по технике безопасности:**

- Убедитесь, что указанное на типовой табличке рабочее напряжение соответствует сетевому напряжению.
- Прежде, чем поменять лампу, вытащите вилку из розетки и дайте остыть лампе и патрону. Вкрутите новую лампу, после чего включите светильник в сеть.
- При вкручивании и выкручивании лампы всегда удерживайте патрон одной рукой, чтобы избежать перекручивания кабеля.
- Запрещается эксплуатация комплекта TempSet Unit L-U-W с поврежденным питающим проводом (2) или поврежденным специальным проводом зажигания (6).

- Запрещается заменять поврежденные питающие провода или специальные провода зажигания обычными проводами, продающимися в магазине. В случае повреждения проводов обращайтесь к изготовителю.
- Осветительный комплект оснащен особым патроном, не подлежащим замене обычными патронами, продающимися в магазинах. В случае повреждения патрона обращайтесь к изготовителю.
- Пускорегулирующий аппарат настоящего комплекта TempSet не подлежит разборке или ремонту. При наличии повреждений его следует выбросить.
- Разрешается эксплуатация прибора только в закрытых помещениях .
- Разрешается эксплуатация прибора только в целях, названных в настоящем руководстве.
- Следует всегда следить за детьми, чтобы они не использовали прибор в качестве игрушки.
- Настоящий прибор не предназначен для использования лицами (в том числе и детьми) с ограниченными физическими и психическими способностями, с ограниченной сенсорикой, или при отсутствии у них соответствующего опыта и (или) знаний, за исключением случаев, когда лицо, ответственное за их безопасность, наблюдает за ними или дало им надлежащие инструкции по использованию прибора.
- Не брызгать на комплект TempSet Unit L-U-W и МГ-лампу водой.
- Запрещается применение в аквариумах.
- Если при монтаже требуется разъединить электрические соединения, т. е. отклониться от описанной выше схемы монтажа, то следует обязательно воспользоваться услугами **специалиста, прошедшего соответствующее обучение!** При неумелом выполнении электрических соединений существуют опасность поражения электрическим током и возникновения пожара! Запрещается установление быстроразъемных соединений в специальном проводе зажигания (6)!

**JBL GmbH & Co. KG**  
D-67141 Neuhofen  
Germany

DE

UK

FR

NL

IT

DK

ES

PT

SE

CZ

PL

RU